

1

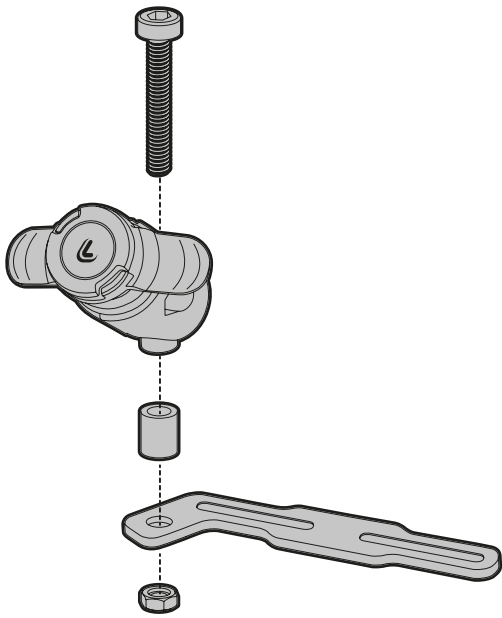

2

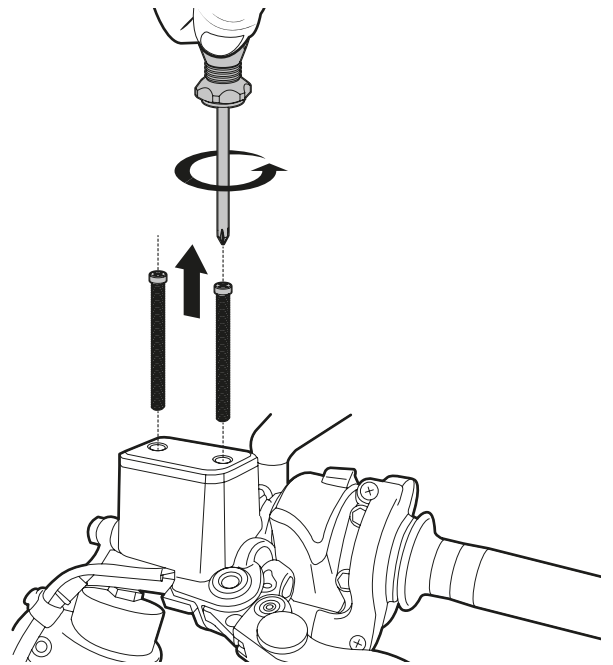

3

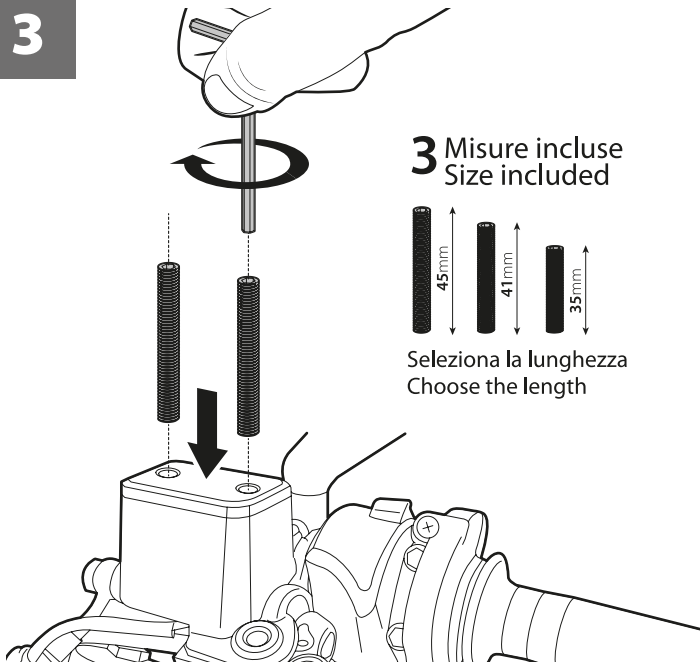

4

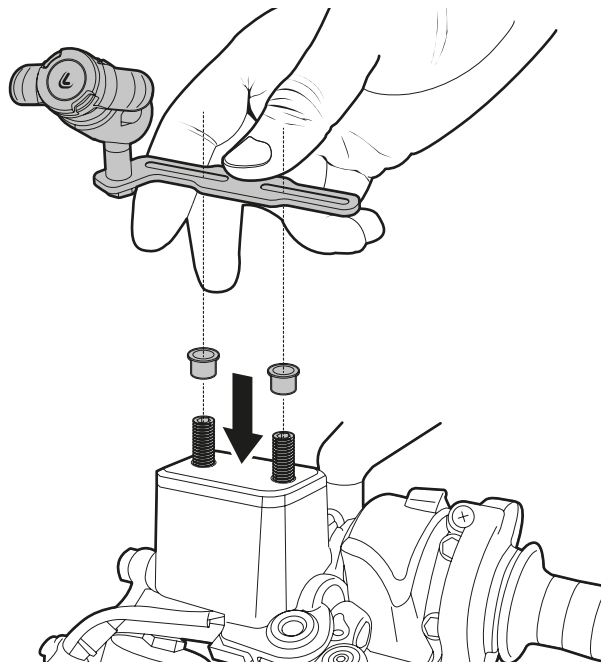

5

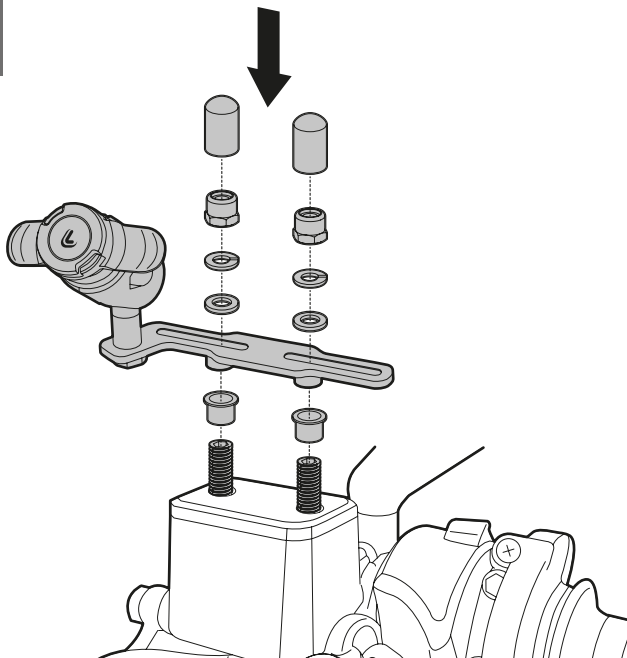

6

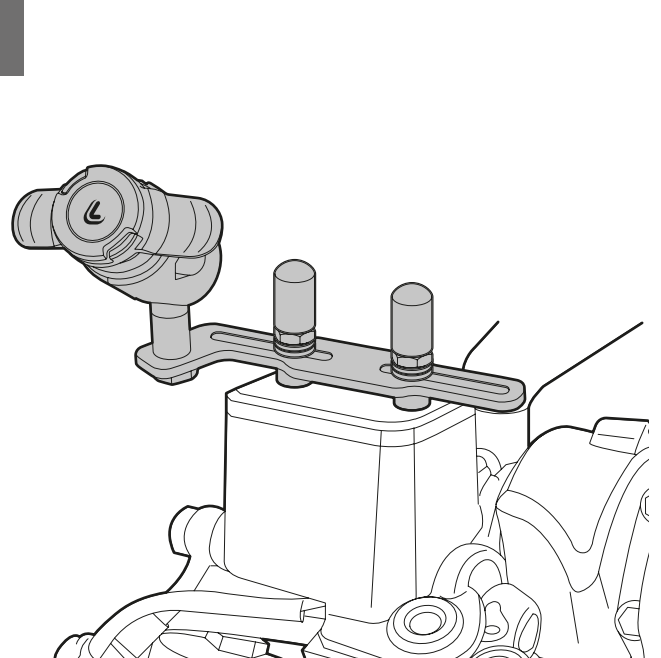

**I** Vi consigliamo di affidarvi ad un personale qualificato per l'installazione di OPTI-BRAKE e di verificare attentamente prima di mettervi in viaggio che nessuna parte del kit di fissaggio interferisca negativamente con parti originali della moto. Non si risponderà di eventuali danni causati da un montaggio o da un utilizzo errato del prodotto da parte dell'utilizzatore finale. La Garanzia prevede solamente la sostituzione dell'articolo nel caso risultasse difettoso nella fase di montaggio.

#### PROCEDURA DI INSTALLAZIONE

Rimuovere le viti originali e sostituirle con le barre filettate della lunghezza più appropriata. Montare i supporti e le relative viti (senza serrarle) nella sequenza consigliata nelle istruzioni di montaggio.

Centrare ed allineare tutti i componenti del kit di fissaggio e verificare che non interferiscano negativamente con le parti originali della moto.

Nel caso mancassero dei componenti rivolgersi direttamente al proprio rivenditore, evitare di utilizzare componenti non adeguati.

#### AVVERTENZE

Non utilizzare il prodotto su vaschette olio freni/frizione diversa da quelle di serie montate sul veicolo. Dopo aver montato il prodotto e periodicamente, verificare che premendo la leva freno non ci siano fuoriuscite di liquido dalla vaschetta dell'olio originale del motociclo.

Non seguire la seguenti avvertenze e istruzioni comporta un uso improprio del prodotto e un'installazione inadeguata.

L'uso improprio del prodotto può causare danni ad oggetti o persone, per il quale solo l'acquirente, e quindi non il produttore, è da ritenersi responsabile.

**GARANZIA:** il periodo di garanzia locale si applica dalla data di acquisto. Conservare una copia della ricevuta di acquisto come prova in mancanza della quale la garanzia non ha validità. DUO LOCK è un design coperto da brevetto di proprietà di LAMPA S.p.A.

**GB** We advise you to rely on qualified personnel for the installation of OPTI-BRAKE and to check carefully before traveling that no part of the fixing kit interferes negatively with original parts of the motorcycle. We will not be liable for any damage caused by assembly or incorrect use of the product by the end user. The warranty only provides for replacement of the item in the event that it is defective in the assembly phase.

#### INSTALLATION PROCEDURE

Remove the original screws and replace them with the threaded rods of the most appropriate length

Assemble the supports and the relative screws (without tightening them) in the sequence recommended in the assembly instructions.

Centre and align all the components of the fixing kit and check that they do not interfere negatively with the original parts of the motorcycle.

If any components are missing, contact your dealer directly, avoid using unsuitable components.

**WARNINGS** Do not use the product on brake / clutch oil trays other than the standard ones fitted to the vehicle. After having assembled the product and periodically check, that by pressing the brake lever there is no leakage of liquid from the original motorcycle oil tank. Failure to follow the warnings and instructions below will result in improper use of the product and inadequate installation. Improper use of the product may cause damage to objects or people, for which only the purchaser, and therefore not the manufacturer, is responsible.

**WARRANTY:** The local warranty period applies from the date of purchase. Keep a copy of the purchase receipt as proof in the absence of which the warranty has no validity. DUO LOCK is a design covered by a patent owned by LAMPA S.p.A.

**F** Nous vous conseillons de faire appel à un personnel qualifié pour l'installation d'OPTI-BRAKE et de vérifier soigneusement, avant de voyager, qu'aucune partie du kit de fixation n'interfère de manière négative avec les pièces d'origine de la moto. Nous ne serons pas responsables des dommages résultant de l'assemblage ou de l'utilisation incorrecte du produit par l'utilisateur final. La garantie ne prévoit le remplacement de l'article que s'il est défectueux pendant la phase d'assemblage.

**PROCÉDURE D'INSTALLATION** Retirez les vis d'origine et remplacez-les par les tiges filetées de la longueur la plus appropriée. Assemblez les supports et les vis correspondantes (sans les serrer) dans l'ordre recommandé dans les instructions de montage. Centrez et alignez tous les composants du kit de fixation et vérifiez qu'ils n'interfèrent pas négativement avec les pièces d'origine de la moto. Si des composants manquent, contactez votre revendeur directement, évitez d'utiliser des composants inappropriés.

#### MISES EN GARDE

N'utilisez pas le produit sur des bacs d'huile de freins / embrayages autres que ceux installés en standard sur le véhicule. Après avoir assemblé le produit et vérifier périodiquement qu'en appuyant sur le levier de frein, il ne se produit aucune fuite de liquide du réservoir d'huile de moto d'origine. Si vous ne respectez pas les avertissements et les instructions ci-dessous, cela entraînera une utilisation incorrecte du produit et une installation incorrecte. Une utilisation incorrecte du produit peut causer des dommages à des objets ou à des personnes, responsabilité pour laquelle seul l'acheteur et, par conséquent, le fabricant n'est pas responsable.

**GARANTIE:** La période de garantie locale s'applique à compter de la date d'achat. Conservez une copie du reçu d'achat comme preuve en l'absence de laquelle la garantie n'est pas valable. DUO LOCK est une conception couverte par un brevet appartenant à LAMPA S.p.A.

**D** Wir empfehlen Ihnen, sich bei der Installation von OPTI-BRAKE auf qualifiziertes Personal zu verlassen und vor Reiseantritt sorgfältig zu überprüfen, dass keine Teile des Befestigungssatzes die Originalteile des Motorrads beeinträchtigen. Wir haften nicht für Schäden, die durch die Montage oder den falschen Gebrauch des Produkts durch den Endbenutzer verursacht werden. Die Garantie sieht nur dann einen Austausch des Artikels vor, wenn dieser in der Montagephase defekt ist.

**INSTALLATIONSVERFAHREN** Entfernen Sie die Originalschrauben und ersetzen Sie sie durch die Gewindestangen der am besten geeigneten Länge. Montieren Sie die Stützen und die zugehörigen Schrauben (ohne sie festzuziehen) in der in der Montageanleitung angegebenen Reihenfolge. Alle Teile des Befestigungssatzes zentrieren und ausrichten und sicherstellen, dass sie die Originalteile des Motorrads nicht beeinträchtigen. Wenn Komponenten fehlen, wenden Sie sich direkt an Ihren Händler. Vermeiden Sie die Verwendung ungeeigneter Komponenten.

**WARNHINWEISE** Verwenden Sie das Produkt nicht auf anderen Brems- / Kupplungsölbehältern als den im Fahrzeug serienmäßigen. Nachdem Sie das Produkt zusammengebaut haben, überprüfen Sie regelmäßig, dass durch Drücken des Bremshebels keine Flüssigkeit aus dem originalen Motorradöltank austritt. Die Nichtbeachtung der folgenden Warnungen und Anweisungen führt zu einer unsachgemäßen Verwendung des Produkts und einer unzureichenden Installation. Die unsachgemäße Verwendung des Produkts kann zu Schäden an Gegenständen oder Personen führen, für die nur der Käufer und daher nicht der Hersteller verantwortlich ist.

**GARANTIE:** Die örtliche Garantiefrist beginnt mit dem Kaufdatum. Bewahren Sie eine Kopie des Kaufbelegs als Nachweis auf, falls die Garantie keine Gültigkeit hat. DUO LOCK ist ein Design, das durch ein Patent von LAMPA S.p.A.

**E** Le recomendamos que confíe en personal calificado para la instalación de OPTI-BRAKE y que verifique cuidadosamente antes de viajar que ninguna parte del kit de fijación interfiere negativamente con las partes originales de la motocicleta. No seremos responsables de ningún daño causado por el ensamblaje o el uso incorrecto del producto por parte del usuario final. La garantía solo prevé el reemplazo del artículo en caso de que esté defectuoso en la fase de montaje.

#### PROCEDIMIENTO DE INSTALACION

Retire los tornillos originales y reemplácelos con las varillas roscadas de la longitud más adecuada. Ensamble los soportes y los tornillos correspondientes (sin apretarlos) en la secuencia recomendada en las instrucciones de montaje.

Centre y alinee todos los componentes del kit de fijación y verifique que no interfieran negativamente con las partes originales de la motocicleta.

Si falta algún componente, comuníquese directamente con su distribuidor, evite el uso de componentes inadecuados.

#### ADVERTENCIAS

No utilice el producto en bandejas de aceite de freno / embrague que no sean las estándar instaladas en el vehículo.

Después de haber ensamblado el producto y verificar periódicamente que al presionar la palanca del freno no haya fugas de líquido del tanque de aceite original de la motocicleta.

El incumplimiento de las advertencias e instrucciones a continuación resultará en un uso incorrecto del producto y una instalación inadecuada.

El uso incorrecto del producto puede causar daños a objetos o personas, de los cuales solo el comprador, y por lo tanto no el fabricante, es responsable.

**GARANTÍA:** El período de garantía local se aplica a partir de la fecha de compra. Guarde una copia del recibo de compra como prueba en ausencia de la cual la garantía no tiene validez. DUO LOCK es un diseño cubierto por una patente propiedad de LAMPA S.p.A.